

obr.2

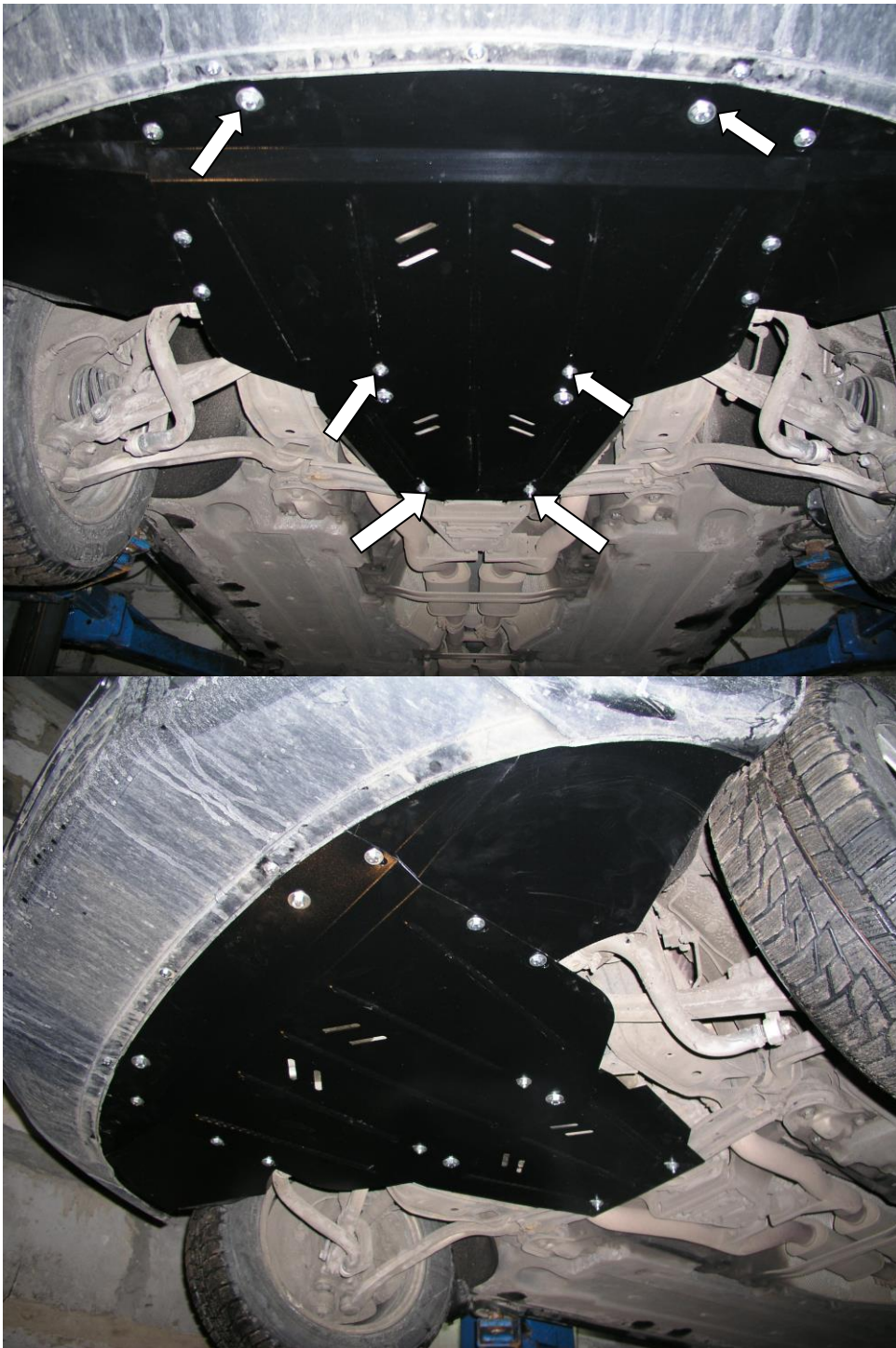

# KOLCHUGA

Kryt pod motor

*1.0124.00*  
*Audi A6*





## Kryt 1.0124.00

Aplikovatelnost: Audi A6 2.4-3.5i(2004- r.B.); 2.0Diesel, A 2004-

Kompletnost:

N <sup>o</sup>	Název	Označení	Počet	Poznámky
1	Ochranný plech	280	1	
2	Ochranný plech	281	1	
3	Křídlo	062	2	
4	Šroub	M6x25	3	
5	Šroub	M8x16	10	
6	Šroub	M10x25	2	
7	Podložka	A8	19	
8	Podložka	A10	2	
9	Podložka	A6	3	
10	Matic	M8	7	
11	Spojovací materiál	521.6.013.002	5	
12	Spojovací materiál	521.6.013.002-01	2	
13	Gumový nárazník 30		4	

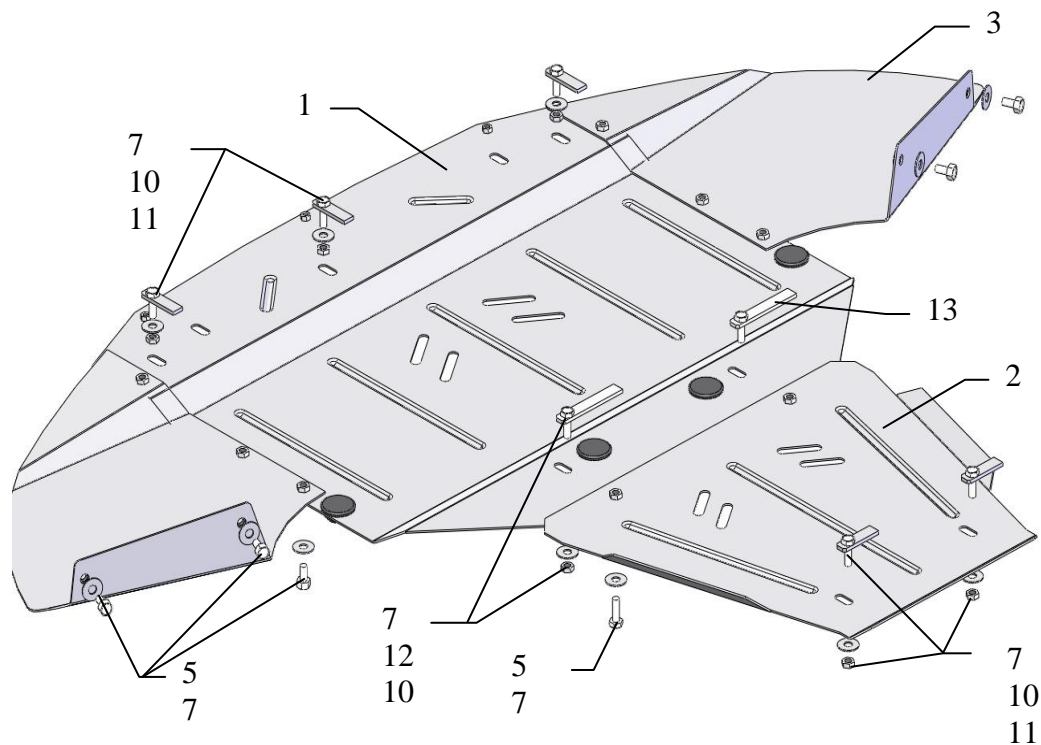

**Pozor! : Po montáži zkontrolovat zda se ochranný plech nedotýká pohyblivých částí motoru.**

## Montáž krytu pod motor

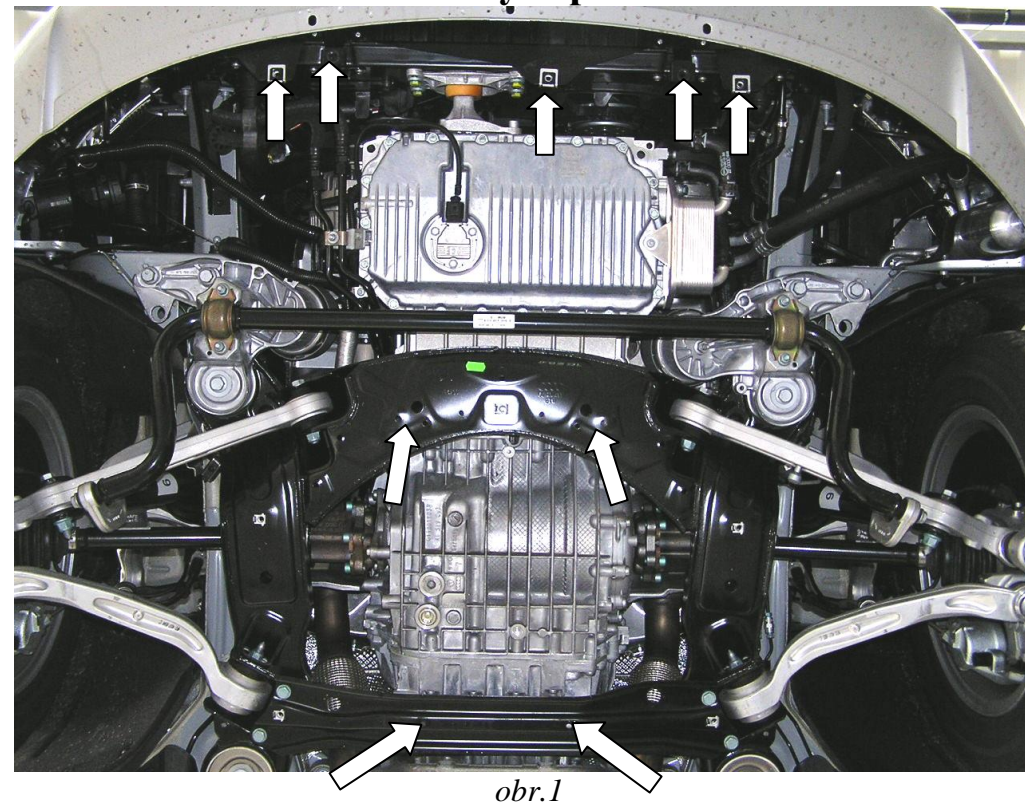

obr.1

1. Demontovat stávající plastový kryt
2. Zavést spojovací materiál 12 přes boční otvory držáku motoru. Zajistit ochranný plech 1 v přední části pomocí šroubu 6 anebo mateřským spojovacím materiálem ke stávajícím otvorům, v zadní části ke spojovacímu materiálu 12 pomocí matic 10. (ve vozidlech s naftovým motorem ochranný plech 1 v přední části se připojuje k pravidelným místům pomocí spojovacího materiálu 11, maticemi a podložkami 10.7.
3. Ochranný plech 2 zajistit v přední části k ochrannému plechu 1 pomocí šroubů 5, v zadní části průchozími otvory držáku převodovky pomocí spojovacího materiálu 11 a maticemi 10.
4. Zajistit boční křídla k ochrannému plechu 1 a lamelu vozu pomocí šroubu 5.
5. Veškerý spojovací materiál utáhnout.

