

*Obrázek 2*



Kryt pod motor

*1.0234.00*

*Citroen Jumpy II*  
*Peugeot Expert*  
*Fiat Scudo*

## Kryt 1.0234.00

**Aplikovatelnost:** *Citroen Jumpy II, Peugeot Expert, Fiat Scudo*

**Kompletnost:**

№	Název	Označení	Počet	Poznámky
1	Ochranný plech	259	1	
2	Ochranný plech	261	1	
3	Šroub	8x25	3	
4	Šroub	10x25	3	
5	Šroub	10x35	2	
6	Destička	017CB	2	
7	Destička	022	3	
8	Podložka	A8	3	
9	Podložka	A10	5	

Schéma montáže krytu pod motor

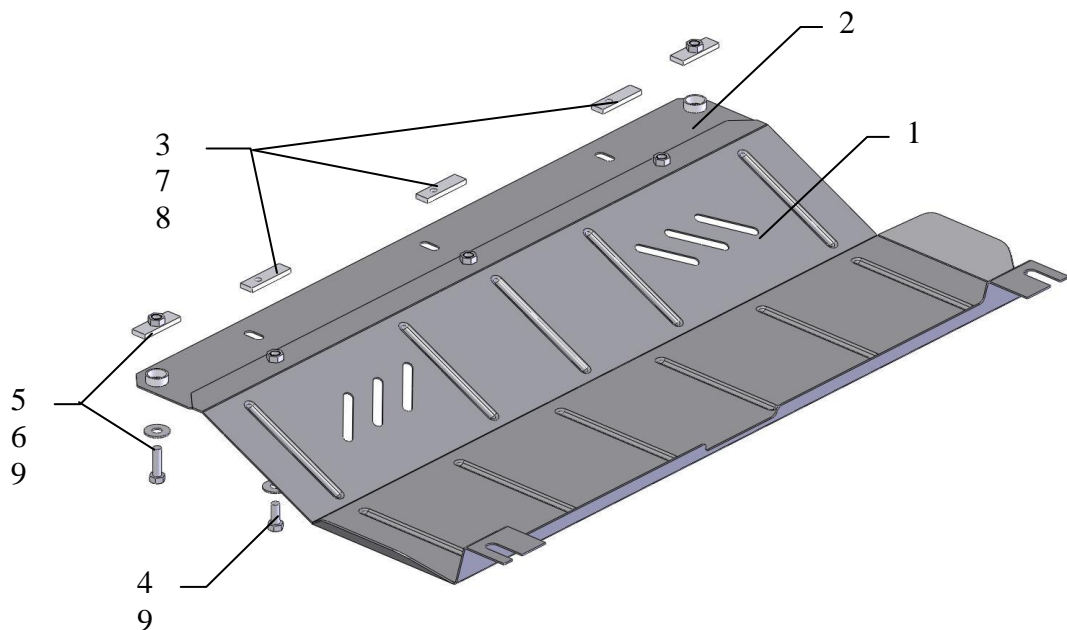

**Pozor!:** Po montáži zkontrolovat zda se ochranný plech nedotýká pohyblivých částí motoru.

Kryt chrání motor, převodovku, chladič motoru.

## Montáž krytu

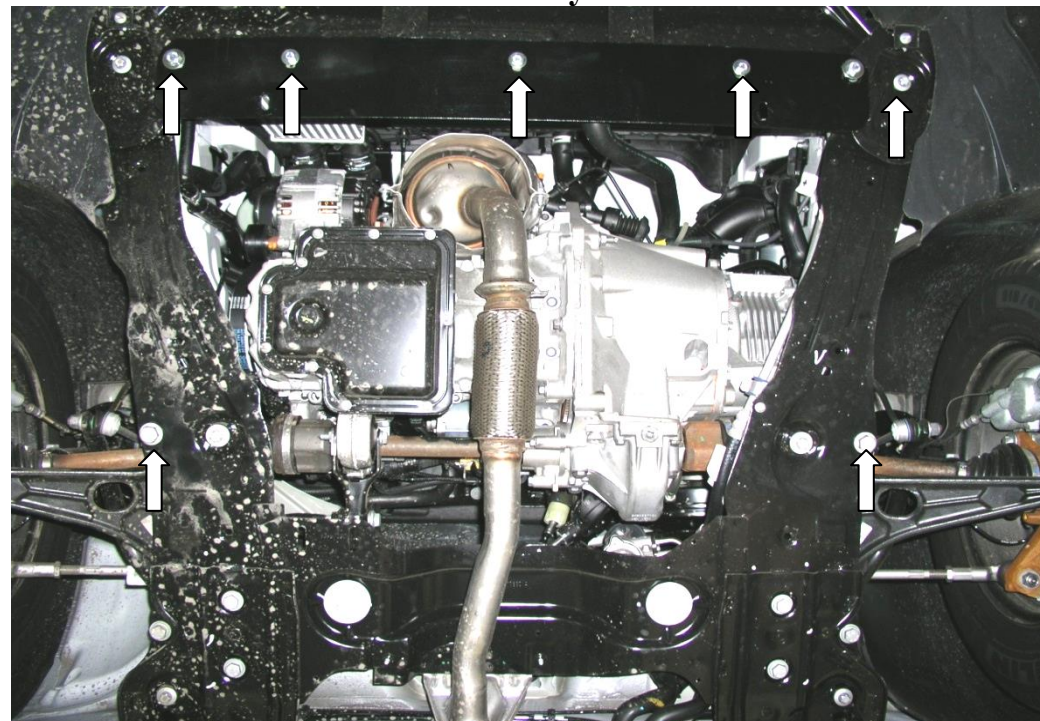

1. Umístit destičky 7 nad centrálními otvory v nosníku chladiče, viz obr. 1.
2. Umístit destičky 6 nad bočními otvory v nosníku chladiče, viz obr. 1.
3. Nasadit ochranný plech 2 do destiček 7 pomocí šroubů 3, a do destiček 6 pomocí šroubů 5 (spojovací materiál neutahovat).
4. Vyšroubovat dva boční stávající šrouby (18) upevnění pák. Ochranný plech 1 v přední části namontovat do ochranného plechu 2 pomocí šroubů 4; v zadní části ochranný plech 1 připevnit do stávajících bodů pomocí stávajícího (mateřského) spojovacího materiálu.
5. Veškerý spojovací materiál utáhnout.

