

Obrázek 2

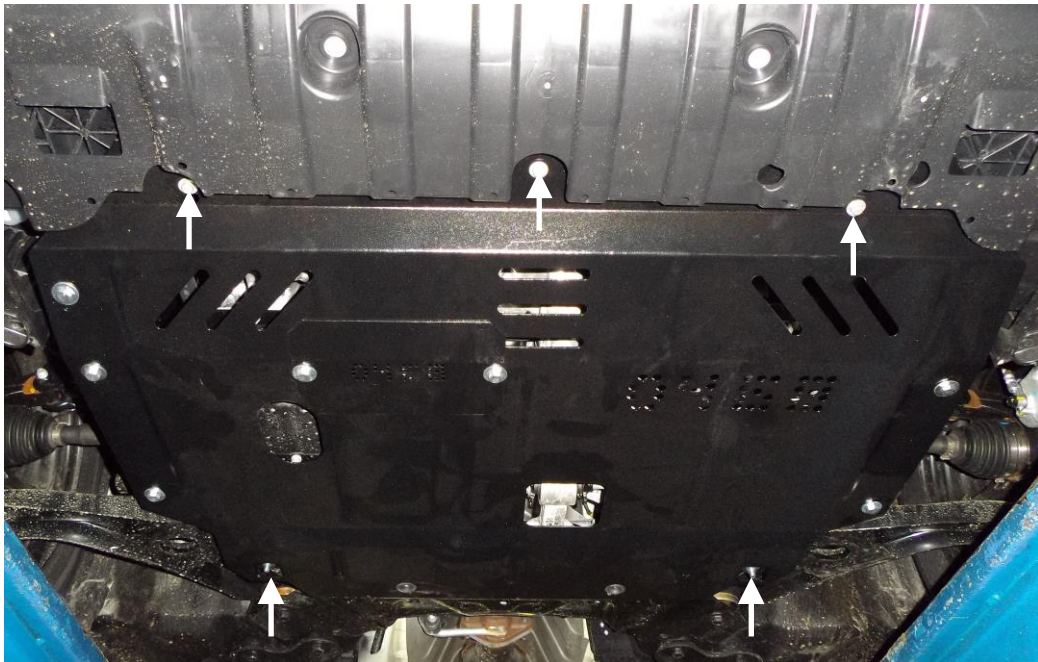

Kryt pod motor

KOLCHUGA

1.0468.00

Kia Cerato III

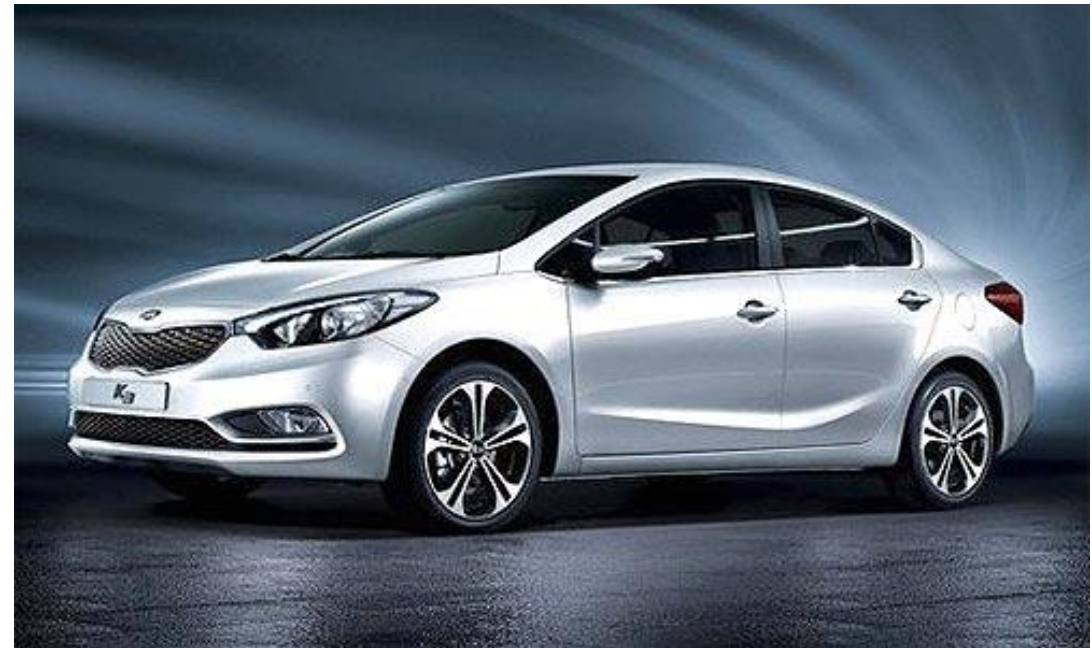

Kryt 1.0468.00

Aplikovatelnost: *Kia Cerato III, r. v. 2013-*

Kompletnost:

N ^o	Název	Označení	Počet	Poznámky
1	Ochranný plech	466	1	
2	“Křídlo“	103	1	
3	“Křídlo“	104	1	
4	Šroub	M8x16	7	
5	Šroub	M8x25	2	
6	Podložka	A8	13	
7	Podložka	A10	2	
8	Destička	022	2	
9	Gumový nárazník		2	
10	Víčko	1.0468.00.8.016.043	1	

Schéma montáže krytu pod motor

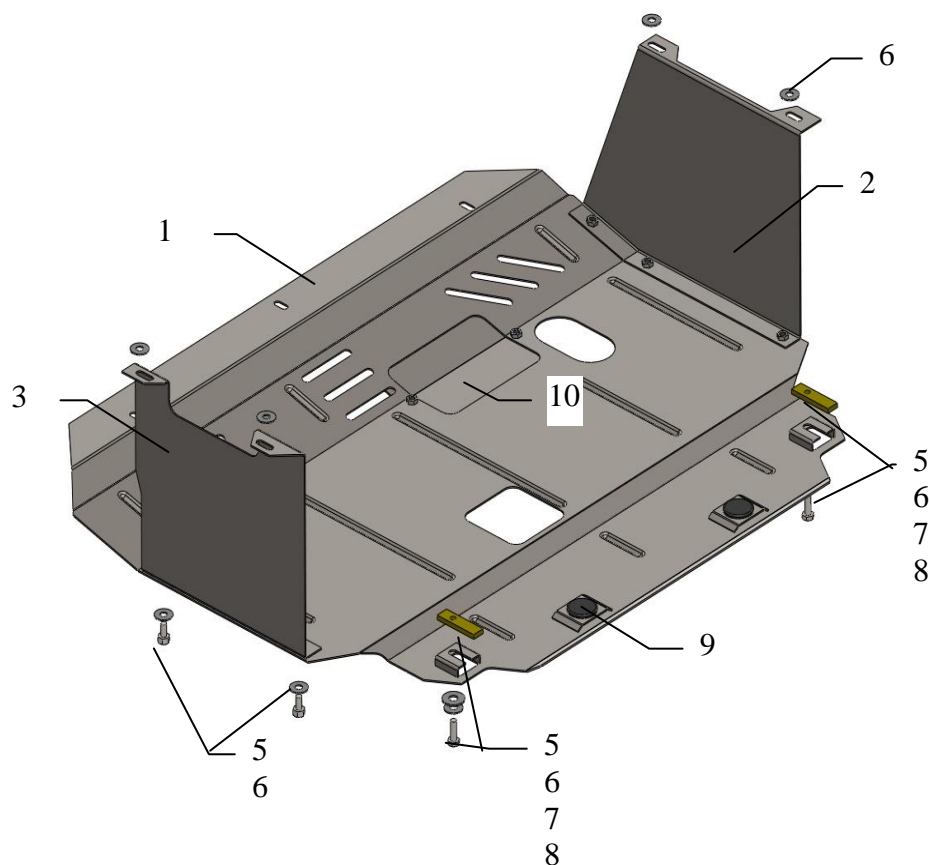

Montáž krytu

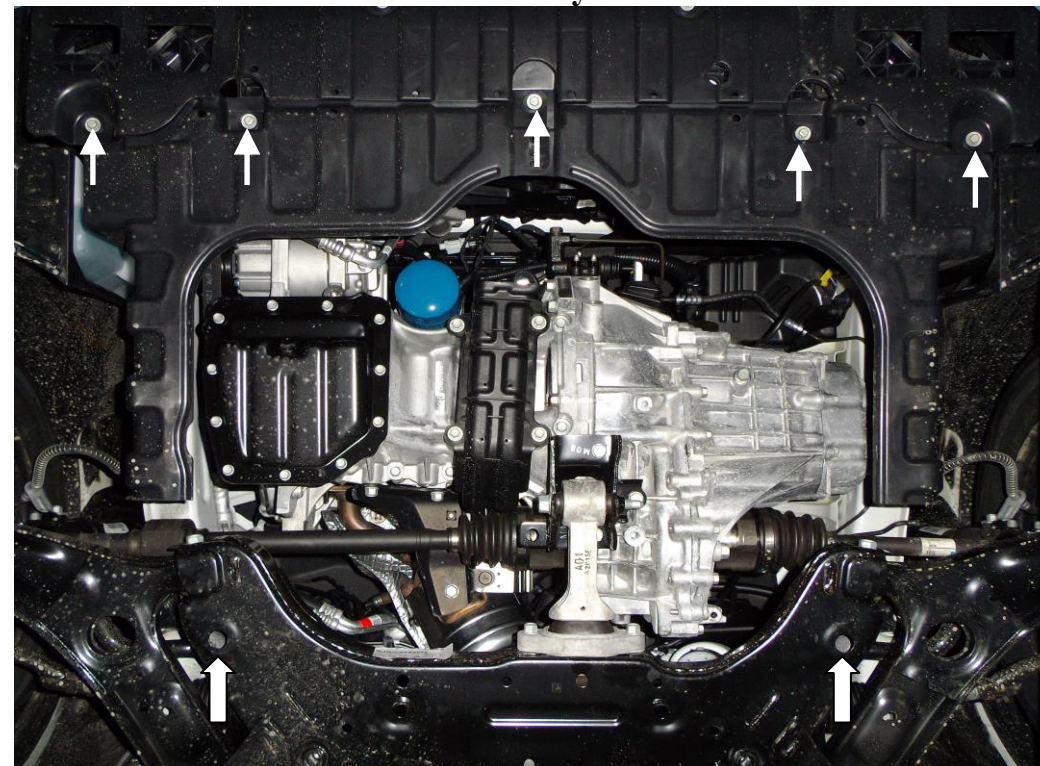

Obrázek 1

1. Demontovat stávající plastový kryt a vyvrtat dva boční šrouby v plastu, který orámuje – viz obr. 1.
2. Zavést destičky 8 do bočních otvorů v nosníku motoru a nasadit (ale neutahovat) šrouby 5, viz obr. 1.
3. Namontovat “křídla“ 2 a 3 do stávajících upevňovacích bodů v podélnicích vozidla pomocí stávajícího (mateřského) spojovacího materiálu přes podložky 6.
4. Ochranný plech 1 v zadní části zavést pod šrouby 5, v přední části namontovat do nosníku chladiče pomocí stávajícího (mateřského) spojovacího materiálu přes podložky 6, po bocích - do “křidel“ 2, 3 pomocí šroubů 5. Viz obr. 2, obr. 3.
5. Veškerý spojovací materiál utáhnout.

Pozor!: Po montáži zkontrolovat zda se ochranný plech nedotýká pohyblivých částí motoru.

Kryt chrání motor, převodovku, chladič motoru.