

Obrázek 2



Obrázek 3

Kryt pod motor

KOLCHUGA

1.0374.00

Kia Sportage



Kryt 1.0374.00

Aplikovatelnost: *Kia Sportage III, r. v. 2010-*

№	Název	Označení	Počet	Poznámky
1	Ochranný plech	413	1	
2	Víčko	896	1	
3	„Křídlo“	081	2	
4	„Křídlo“	082	2	
5	Držák	242	1	
6	Šroub	M6x20	2	
7	Šroub	M6x35	4	
8	Šroub	M8x16	8	
9	Šroub	M8x25	3	
10	Šroub	M10x25	2	
11	Šroub	M10x35	2	
12	Podložka	A6	6	
13	Podložka	A8	11	
14	Podložka	A10	4	
15	Destička	015	2	
16	Destička	017CB	2	
17	Gumový nárazník	30	5	

Schéma montáže krytu pod motor (Kryt chrání motor, převodovku, chladič motoru. Má víčko na výměnu olejového filtru a otvor na výměnu oleje.)

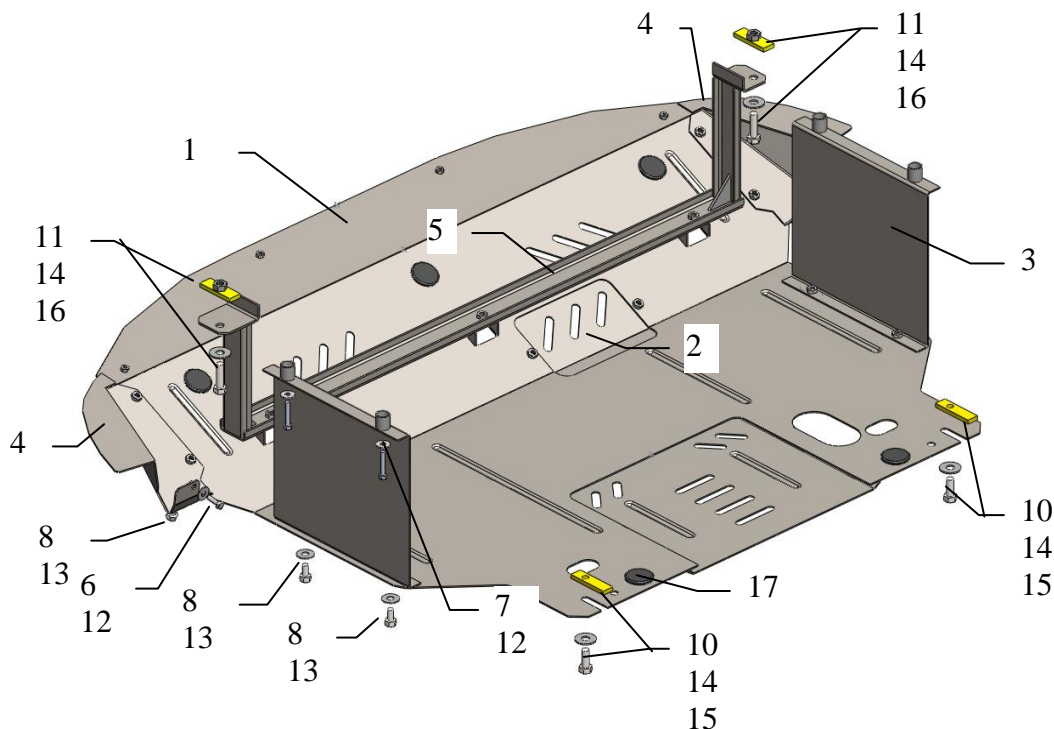

Montáž krytu

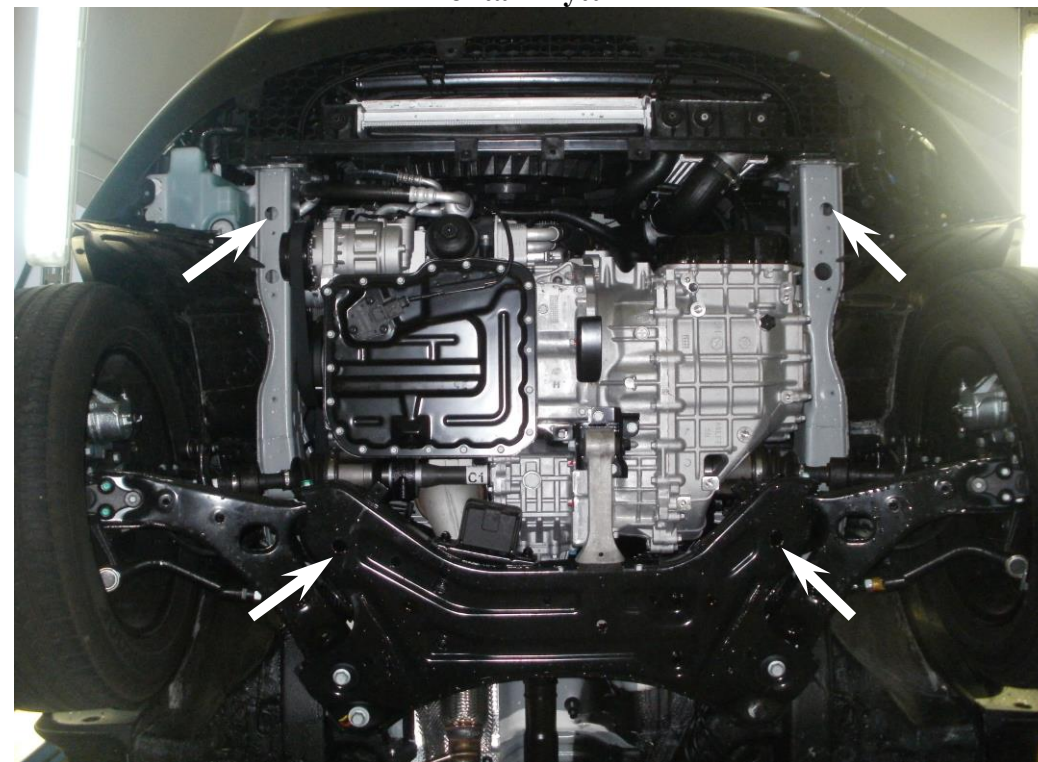

Obrázek 1

1. Demontovat stávající plastový kryt a boční plastové „křídla“.
2. Sundat gumové tlumiče z otvorů v podélnicích, zavést do těchto otvorů destičky 16 a namontovat držák 5 pomocí šroubů 11.
3. Namontovat levé a pravé „křídla“ 3 do stávajících upevňovacích bodů pomocí šroubů 7.
4. Zavést destičky 15 do otvorů v nosníku motoru a nasadit (ale neutahovat) šrouby 10.
5. Ochranný plech 1 v přední části zavést pod nárazník automobilu, v zadní části zavést pod šrouby 10 a připevnit k držáku pomocí šroubů 9.
6. Namontovat levé a pravé „křídla“ 4 po bocích do ochranného plechu 1 pomocí šroubů 8.
7. Ochranný plech 1 v přední části dodatečně připevnit k nárazníku automobilu pomocí stávajícího (mateřského) spojovacího materiálu, a k podblatníkům pomocí šroubů 6.
8. Veškerý spojovací materiál utáhnout.

Pozor!: Po montáži zkontrolovat zda se ochranný plech nedotýká pohyblivých částí motoru.