



Рис.2



Kryt pod motor

KOLCHUGA

1.0402.00

Mazda 3



Kryt 1.0402.00

Aplikovatelnost: Mazda 3 1.6 M-A 2011-r.v.

Kompletnost:

No	Název	Označení	Počet	Poznámky
1	Ochranný plech	449	1	
2	Držák	247	1	
3	Šroub	M8x25	3	
4	Šroub	M10x25	2	
5	Podložka	A8	5	
6	Podložka	A10	7	
7	Destička	CTII.6.006.017CB.	2	
8	Spojovací materiál	1.0402.00	2	
9	Matice	M8	2	
10	Gumový nárazník 30		2	

Schéma montáže krytu pod motor

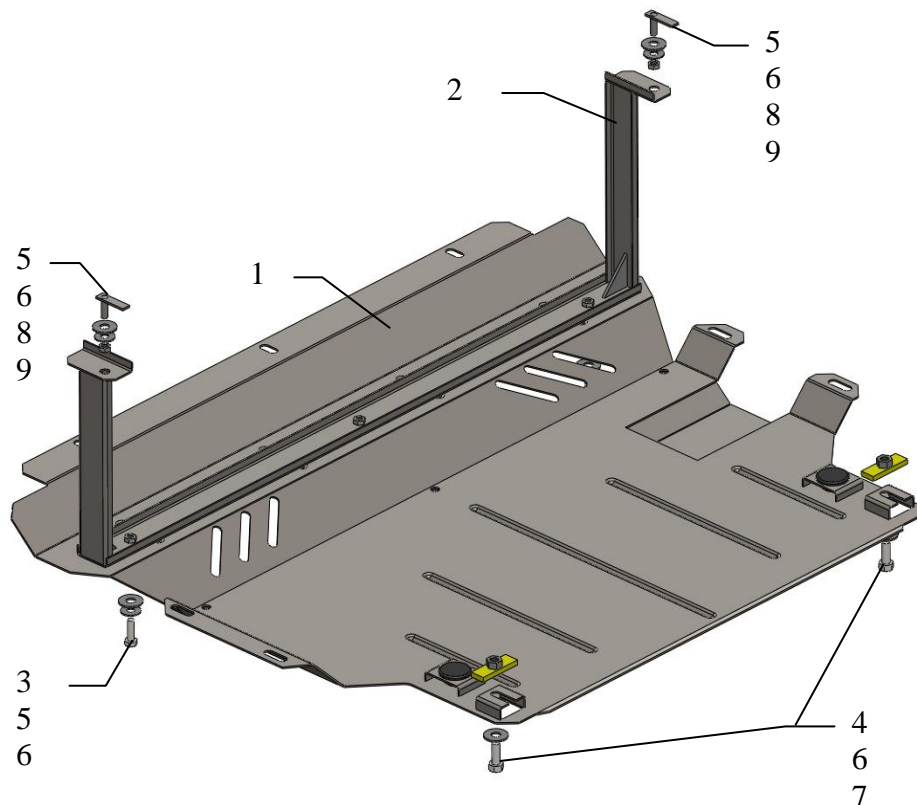

Montáž krytu

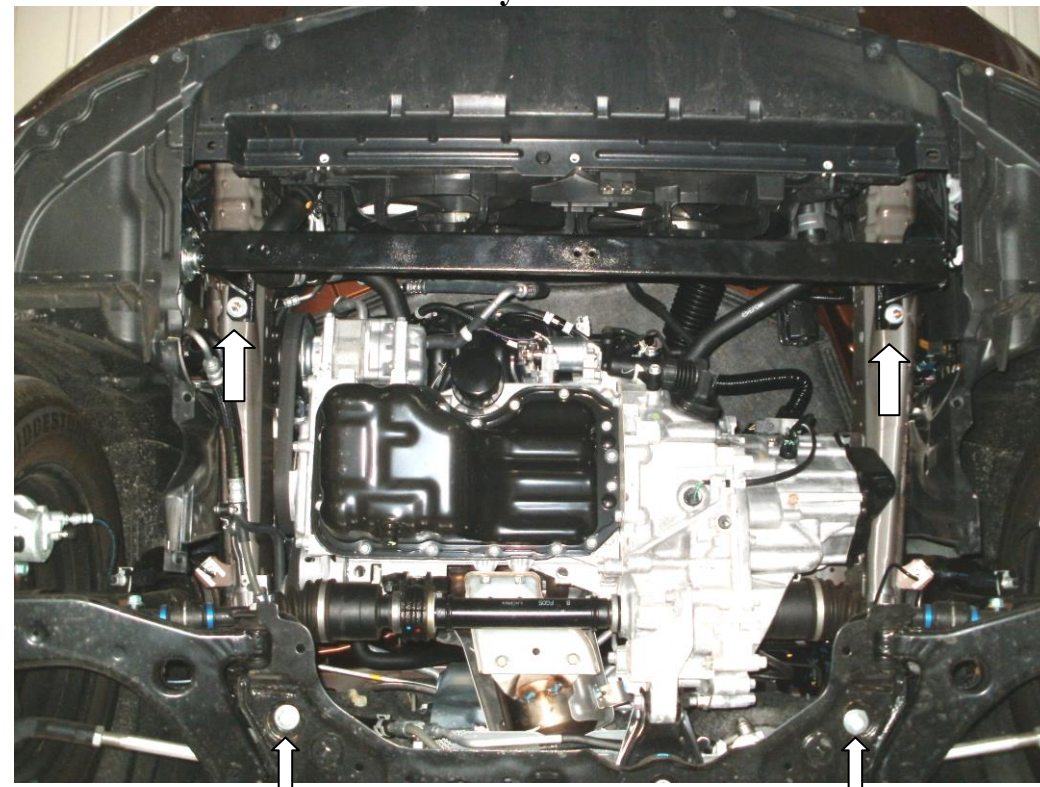

Obr.1

1. Demontovat stávající plastový kryt.
2. Zavést spojovací materiál 8 přes boční otvory živce auta a zajistit držák 2 pomocí podložek 5 a 6, obr. 1.
3. Zavést destičky 7 přes boční otvory pomocného rámu motoru, nasadit (ale neutahovat) šrouby 4, obr. 1.
4. Zavést ochranný plech 1 v zadní části drážkami pod šrouby 4, v přední části k držáku 2 pomocí šroubu 3, obr. 2.
5. Dodatečně zajistit k ochrannému plechu boční ochranné kryty pomocí stávajícího spojovacího materiálu
6. Veškerý spojovací materiál utáhnout.

Kryt chrání motor, převodovku, chladič motoru.