



Kryt pod motor

1.0404.00

Mitsubishi Lancer X

Kryt 1.0404.00

Aplikovatelnost: *Mitsubishi Lancer X, r. v. 2007-*

Kompletnost:

№	Název	Označení	Počet	Poznámky
1	Ochranný plech	1.0404.00.6.003.444	1	
2	Rameno	1.0403.00.6.005.234	2	
3	Šroub	M10x25(1.25)	1	drobný závit
4	Šroub	M10x25	4	
5	Šroub	M10x45	2	
6	Podložka	A10	7	
7	Podložka	1.0403.00.8.009.009	4	Ø =40mm
8	Destička	CTII.8.006.023	2	
9	Gumový nárazník	30	4	
10	Podložka pérová	10	7	

Schéma montáže krytu pod motor

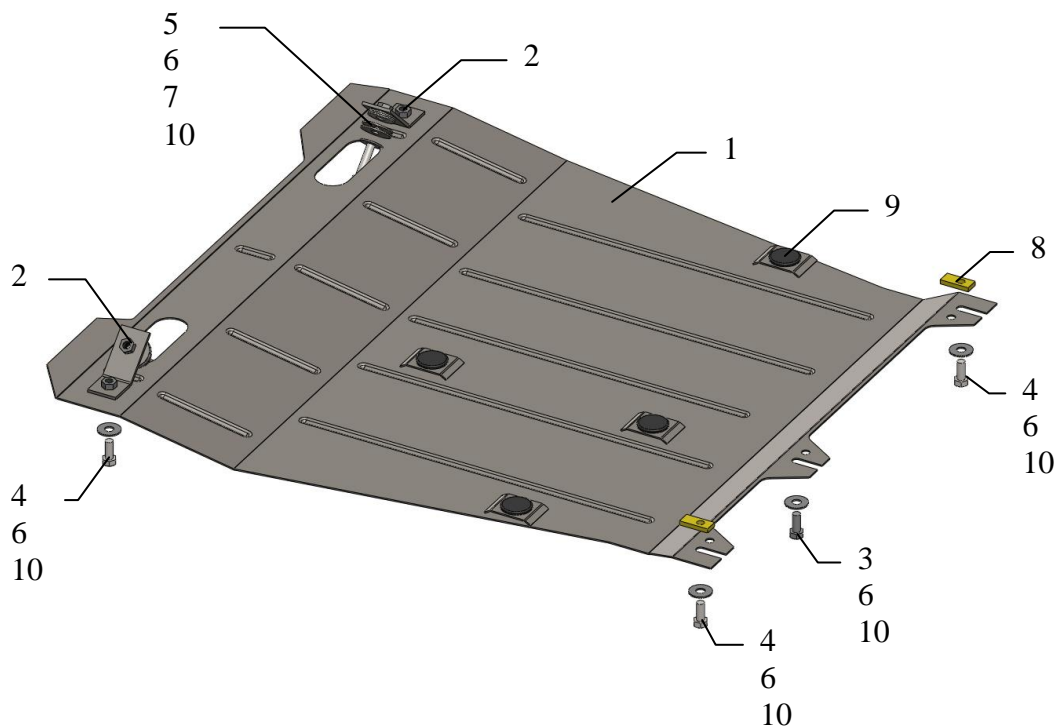

Kryt chrání motor, převodovku, chladič motoru.

Montáž krytu

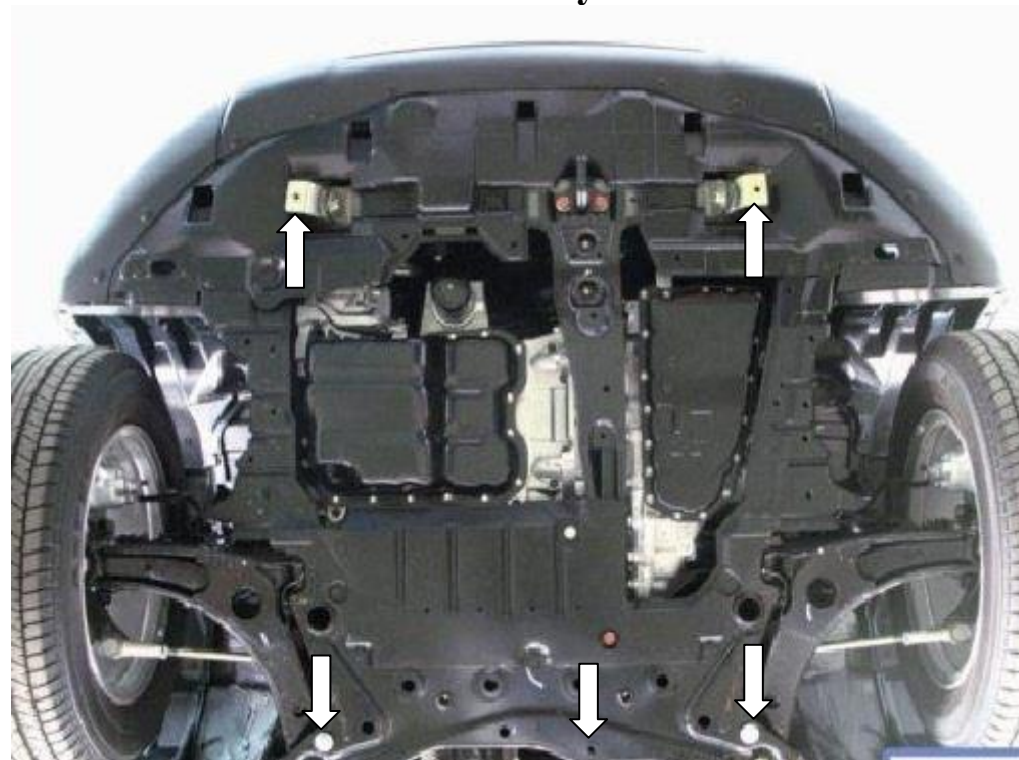

Obrázek 1

1. Položit destičky 8 nad krajními bočními otvory v nosníku motoru a nasadit šrouby 4.
2. Namontovat ramena 2 do transportních ok automobilu s pravé a s levé strany pomocí šroubů 5 přes podložky 6, 7 (ale neutahovat). Viz obrázek 1.
3. Zavést ochranný plech 1 drážkami k šroubům 4, v přední části plech připevnit k ramenům 2 pomocí šroubů 4.
4. Veškerý spojovací materiál utáhnout.

Pozor!: Po montáži zkontrolovat zda se ochranný plech nedotýká pohyblivých částí motoru.