

Kryt pod motor

1.0405.00

Mitsubishi Outlander XL

Kryt 1.0405.00

Aplikovatelnost: Mitsubishi Outlander XL, r. v. 2006-2012

Kompletnost:

№	Název	Označení	Počet	Poznámky
1	Ochranný plech	1.0405.00.6.003.445	1	
2	Držák	1.0317.00.6.004.221	1	
3	Šroub	M8x25	1	
4	Šroub	M10x25(1.25)	1	drobný závit
5	Šroub	M10x25	4	
6	Šroub	M10x35	2	
7	Podložka	A10	7	
8	Destička	Планка СТП.6.006.016СБ	2	
9	Destička	СТП.8.006.022	1	
10	Destička	СТП.8.006.023	2	
11	Gumový nárazník	30	5	
12	Podložka pérová	10	7	
13	Podložka	A8	1	

Schéma montáže krytu pod motor

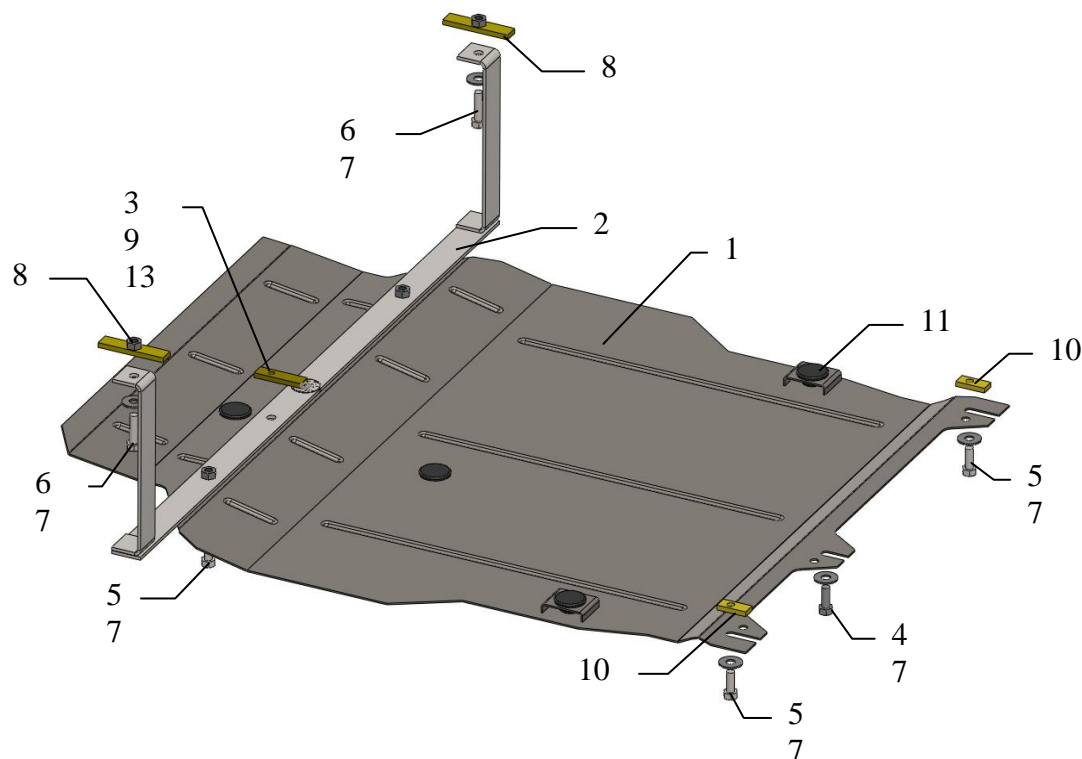

Kryt chrání motor, převodovku, chladič motoru.

Montáž krytu

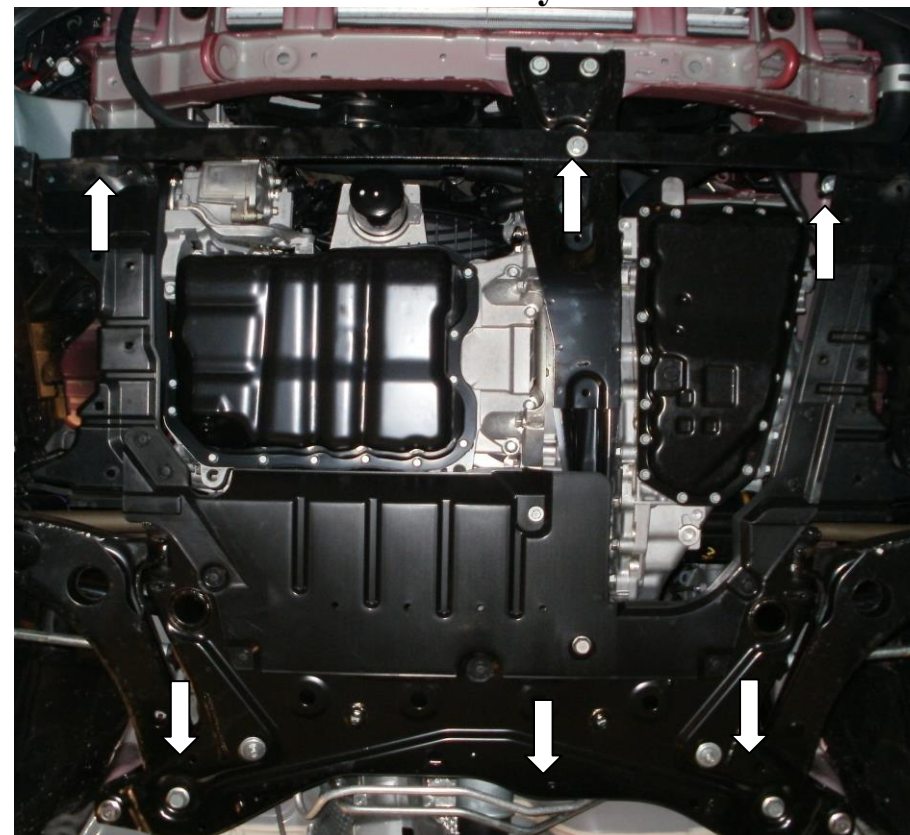

Obrázek 1

1. Demontovat přední stávající plastový kryt.
2. Zavést destičky 8 do otvorů v podélnících automobilu a destičku 9 do otvoru v podélném nosníku, viz obr. 1 a Schému montáže.
3. Namontovat držák 2 v centrální části do příčného nosníku pomocí šroubu 3, po bocích k podélníkům pomocí šroubů 6.
4. Namontovat stávající plastový kryt a provrtat v něm otvory pod maticemi na držáku 2.
5. Položit destičky 10 nad krajními bočními otvory v nosníku motoru a nasadit šrouby 5, 4.
6. Ochranný plech 1 v zadní části zavést pod šrouby 4, 5, v přední části namontovat do držáku 2 pomocí šroubů 5.
7. Veškerý spojovací materiál utáhnout.

Pozor!: Po montáži zkontrolovat zda se ochranný plech nedotýká pohyblivých částí motoru.