

Obrázek 2



Kryt pod motor

1.0453.00

Opel Mokka
Chevrolet Tracker



Kryt 1.0453.00

Aplikovatelnost: *Opel Mokka, r. v. 2012-
Chevrolet Tracker, r. v. 2013-*

Kompletnost:

| N ^o | Název | Označení | Počet | Poznámky |
|----------------|-----------------|----------|-------|----------|
| 1 | Ochranný plech | 499 | 1 | |
| 2 | Šroub | 8x16 | 2 | |
| 3 | Podložka | A8 | 6 | |
| 4 | Gumový nárazník | 30 | 3 | |

Schéma montáže krytu pod motor

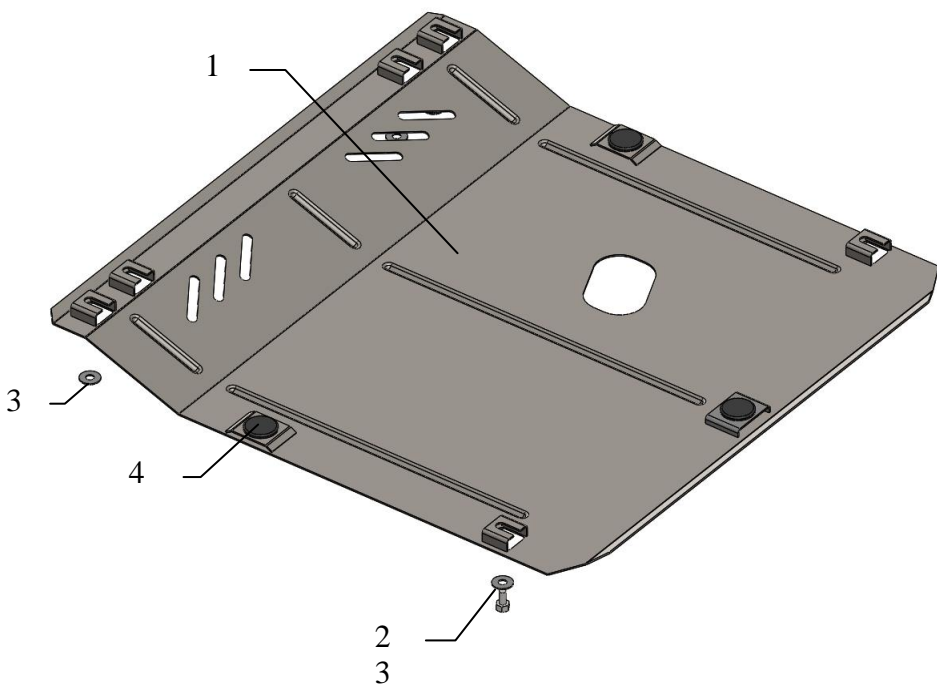

Kryt chrání motor, převodovku, chladič motoru.

Montáž krytu

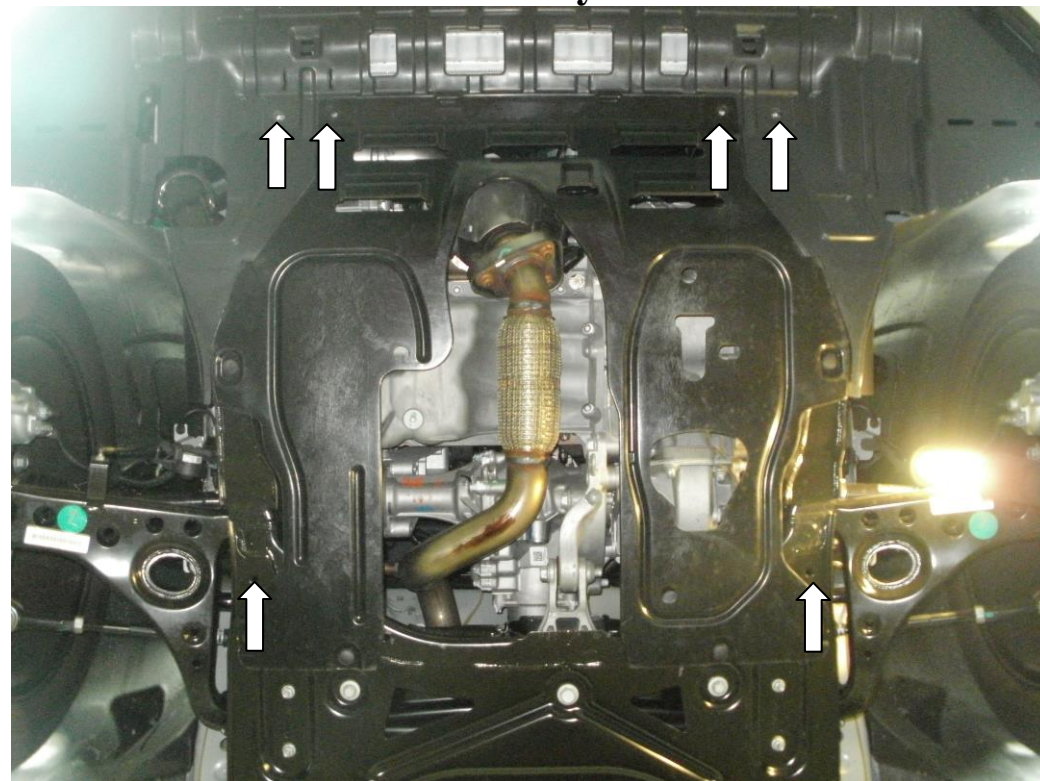

Obrázek 1

1. Vyvtat 4 přední stávající (mateřské) šrouby upevnění nižší plastové části nárazníka, viz obrázek 1.
2. Nasadit šrouby 2 do stávajících matic v rámě motoru, viz obrázek 1.
3. Zavést ochranný plech 1 zadními drážkami pod šrouby 2, v přední části plech namontovat pomocí stávajících šroubů přes podložky 3.
4. Veškerý spojovací materiál utáhnout.

Pozor! Po montáži zkontrolovat zda se ochranný plech nedotýká pohyblivých částí motoru.