

Obrázek 2

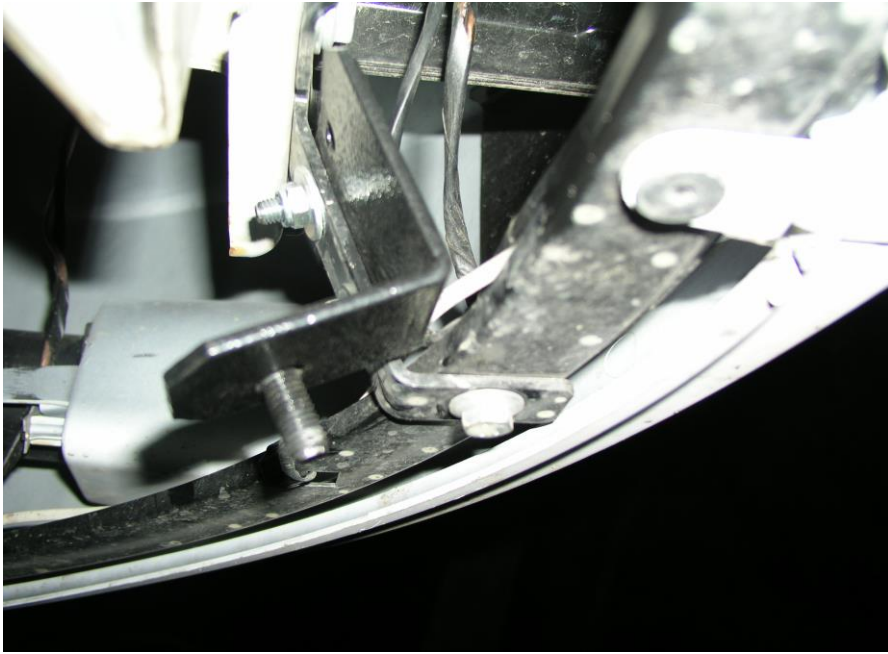

KOLCHUGA

Kryt pod motor
1.0220.00

Citroen Jumper

Fiat Dukato

Pegeout Boxer



Kryt 1.0220.00

Aplikovatelnost: *Citroen Jumper, Fiat Dukato, Peugeot Boxer*

Kompletnost:

№	Název	Označení	Počet	Poznámky
1	Ochranný plech	449	1	
2	Rameno	189	1	
3	Rameno	190	1	
4	Šroub	10x35	6	
5	Destička	035	4	
6	Destička	098	2	
7	Podložka	A8	4	
8	Podložka	A10	8	
9	Matice	M10	2	
10	Matice	M8	4	
11	Gumový nárazník	30	2	

Schéma montáže krytu pod motor

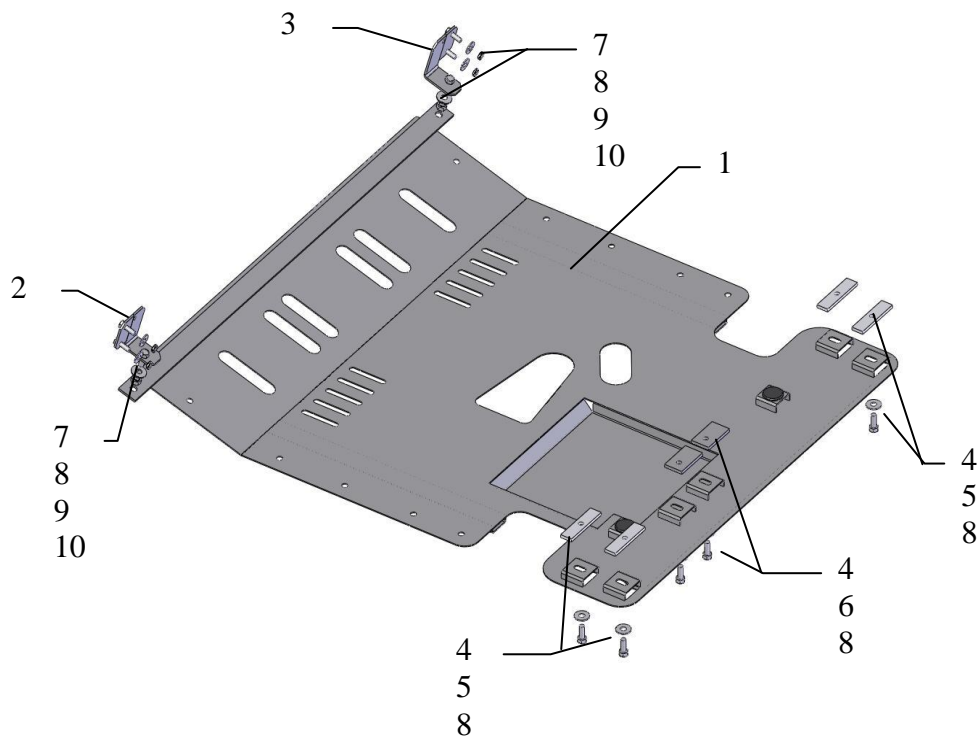

Montáž krytu



Obrázek 1

1. Vyvrtat přední samořezné šrouby upevnění plastového krytu.
2. Namontovat ramena 2, 3 za boční ramena zasilovače nárazníku automobilu pomocí matic 8, viz obr. 2.
3. Položit destičky 5, 6 nad zadními otvory v rámě motoru.
4. Vyvrtat otvor v plastovém krytě naproti šroubu upevnění ramena.
5. Ochranný plech 1 v přední části namontovat do ramen 2, 3 pomocí matic 9, v zadní části – do destiček 5, 6 pomocí šroubů 4.
6. Veškerý spojovací materiál utáhnout.

Pozor!: Po montáži zkontrolovat zda se ochranný plech nedotýká pohyblivých částí motoru.

Kryt chrání motor, převodovku, chladič motoru.