

Kryt pod motor a převodovku

1.0546.00

Renault Logan New

Kryt motoru 1.0546.00

Aplikovatelnost: *Renault Logan New*, 1.2-1.6, M, 2012 г.в.

Kompletnost:

| № | Наименование | Обозначение | Количество | Примечание |
|---|----------------|---------------------|------------------|------------|
| 1 | Ochranný plech | 1.0546.00.6.003.601 | 1 | |
| 2 | Šroub | M8x25 | 4 </td <td></td> | |
| 3 | Šroub | M10x65 | 2 | |
| 4 | Podložka | A8 | 4 | |
| 5 | Podložka | A10 | 2 | |
| 6 | Destička | СТП.6.006.018СБ | 2 | |
| 7 | Destička | СТП.8.006.022 | 4 | |

Schéma montáže krytu pod motor

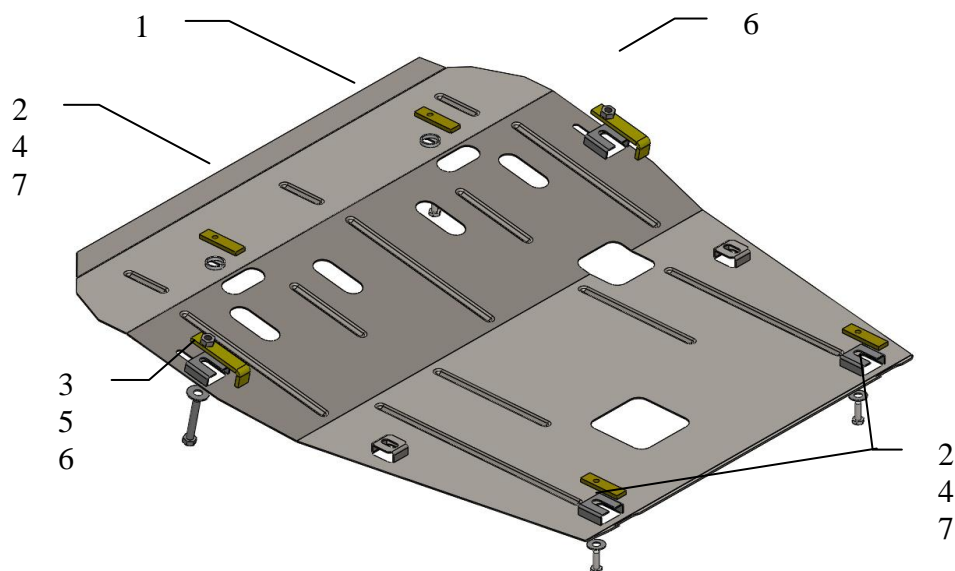

Pozor! : Po montáži zkontrolovat zda se ochranný plech nedotýká pohyblivých částí motoru.

Montáž krytu pod motor



1. Zavest ochranný kryt 7 nad zadní otvory nosníku motoru vsadit (ale neutahovat) šrouby 2, viz. Obrázek 1.
2. Nalozit deštičky 6 nad otvory v podélnících nosníku motoru vsadit (ale neutahovat) šrouby 3.
3. Zavest panel 1 sloty pod vestavné šrouby vsadit (ale neutahovat) jiný spojovací materiál v přední částí a na bocích.
4. Veškerý spojovací materiál utáhnout.

Kryt chrání motor a převodovku.