

Obrázek 2



KOLCHUGA

Kryt pod motor
1.0282.00

*Škoda Fabia II,
Škoda Roomster,
Volkswagen Polo*



Kryt 1.0282.00

Aplikovatelnost: Škoda Fabia II, Škoda Roomster, Volkswagen Polo

Kompletnost:

№	Název	Označení	Počet	Poznámky
1	Ochranný plech	826	1	
2	Držák	202CB	1	
3	Šroub	M10x25	7	
4	Šroub	M10x45	2	
5	Podložka	A10	9	
6	Podložka	A8	1	
7	Destička	CTH.8.006.016CB	2	M10x20x90 (s maticí)
8	Destička	CTH.8.006.015	2	s drátem
9	Destička	CTH.8.006.023	2	
10	Gumový nárazník	30	3	
11	Spojovací materiál	521.6.013.002	1	
12	Matice M8		1	

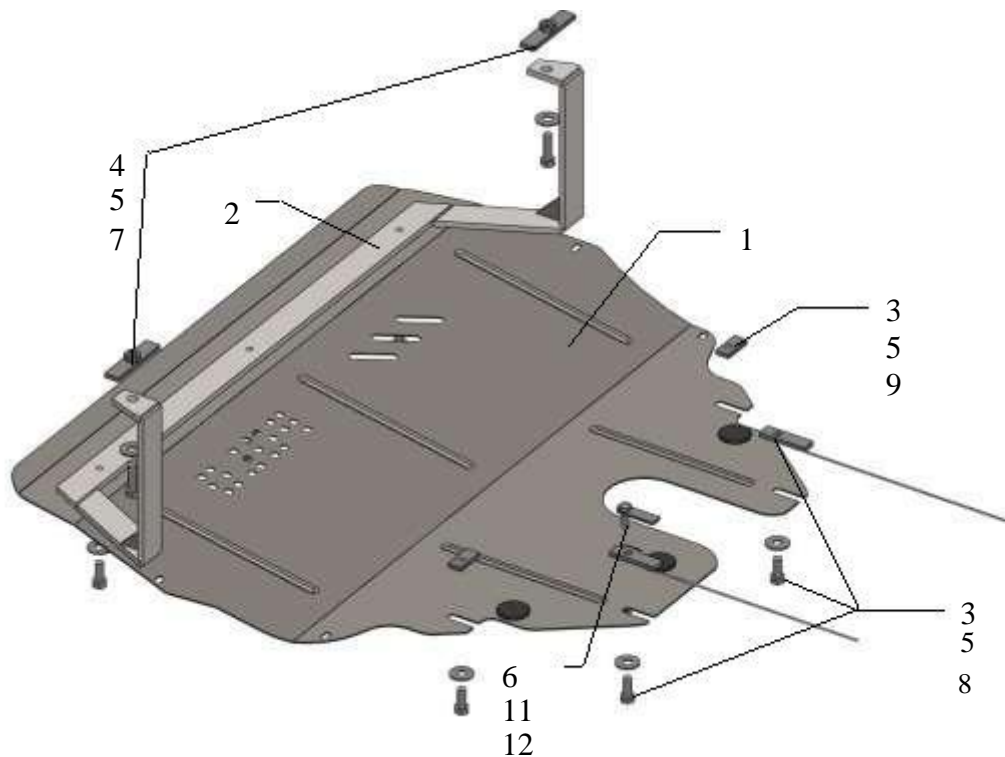

Montáž krytu



Obrázek 1

1. Demontovat stávající plastový kryt.
2. Zavést destičky 7 do otvorů v podelnících.
3. Zavést destičky 8, 9 a spojovací materiál 11 do otvorů v rámě motoru.
4. Namontovat držák 2 k podélníkům vozu pomocí šroubů 4.
5. Připevnit ochranný plech v přední části k držáku 2 pomocí šroubů 3, v zadní části k rámu motoru pomocí šroubů 3.
6. V případě potřeby použít samořezné vruty upevnění plastového krytu pro fixaci plastových součástí vozu.

Kryt chrání motor, převodovku, chladič motoru.

Pozor!: Po montáži zkontrolovat zda se ochranný plech nedotýká pohyblivých částí motoru.