

**SK** Pokyny pre montáž základných nosičov

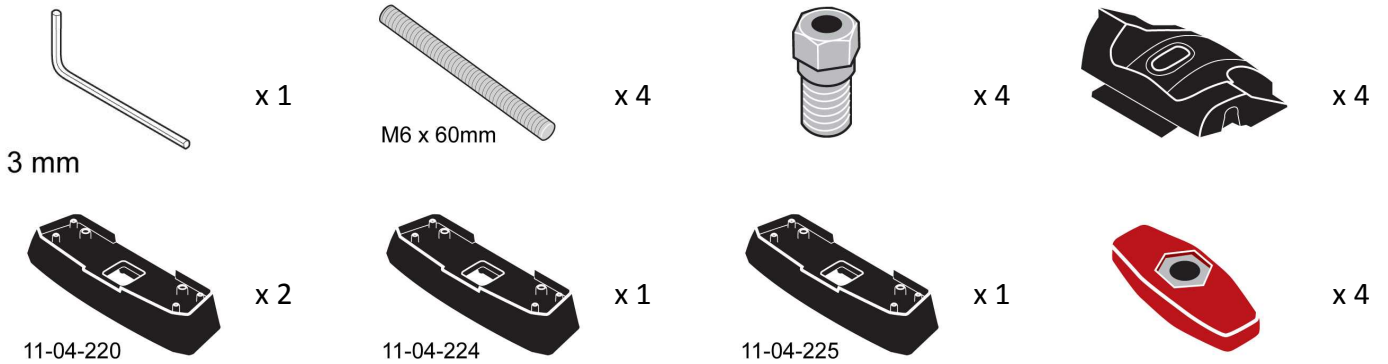



## MAX kgs (lbs)

🚩 W/P WHD

### Land Rover

	W/P	WHD
Range Rover , 5dr SUV 02-+	NZ 75 kgs (165 lbs)	75 kgs (165 lbs)
Range Rover , 5dr SUV 02-+	US 75 kgs (165 lbs)	75 kgs (165 lbs)
Range Rover , 5dr SUV 02-+	ZA 75 kgs (165 lbs)	75 kgs (165 lbs)
Range Rover , 5dr SUV 02-12	EU 75 kgs (165 lbs)	75 kgs (165 lbs)
Range Rover , 5dr SUV 02-12	CN 75 kgs (165 lbs)	75 kgs (165 lbs)
Range Rover , 5dr SUV Aug 02-+	AU 75 kgs (165 lbs)	75 kgs (165 lbs)

## Montáž kitu



- Vyberte jednotlivé diely z balenia a skontrolujte ich. Kontaktujte svojho predajcu, ak niektorý diel chýba alebo je poškodený.



- Tento kit je vhodný pre typy nosičov A, B, C a D.
- Tento manuál zobrazuje montáž pre typ A. Rovnako platí aj pre typ B, C aj D.



- Pomocou kľúča demontujte kryty pätiiek.



- Šesťhranným skrutkovačom uvoľnite nastavovaciu skrutku o 10 otáčok.



- Zatlačte nastavovaciu skrutku a potiahnite pätku smerom von. Pre nastavenie správnej dĺžky pozrite montážny manuál nosičov.
- Nastavte oba konce tyče súmerne.



- Nastavte tyče na dĺžku (odkazujú na zadnej strane tohto návodu).
- Pozrite prílohu 1 pre informácie týkajúce sa konkrétne Vášho vozidla.



- Dotiahnite nastavovacie skrutky silou 5 Nm / 3.7 ft lb.



- Zachytením nadstavca tyče prstami odstráňte plastovú zámku svorky a palcami pevne zatlačte, až kým za nadstavcom nevypadne zámka svorky.



- Zložte do pätky plastovú redukciu dodávanú s montážnym kitom.
- Zopakujte pre všetky pätky nosičov.

## Uchytenie na auto



- Otvorte alebo vyberte krytku montážnych bodov na aute.
- Odstráňte originálne skrutky z montážnych bodov použitím 4mm šesťhranného skrutkovača dodávaného s nosičmi.

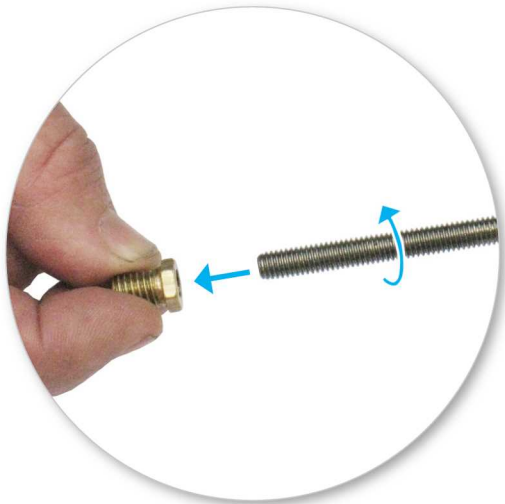

- Vyberte štyri skrutky a naskrutkujte ich do adaptéra použitím 3mm imbusového kľúča.



- Vyberte skrutky bez hlavy a zaskrutkujte ich do montážne body na vozidle.
- Nedotahujte príliš silno.
- Opakujte pre všetky štyri pozície.



- Na spodnej strane gumenej podložky nájdite číslo dielu.

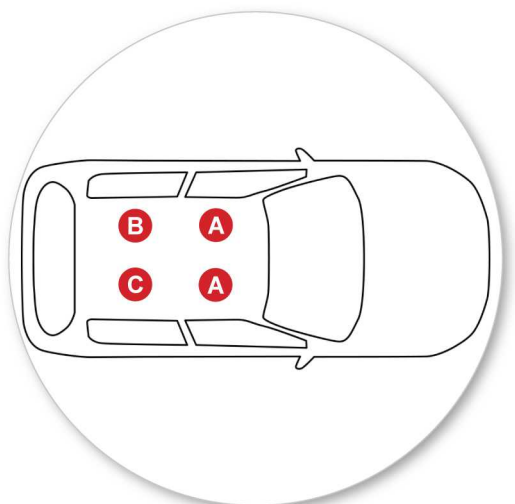

- Písmená odkazujú na číslo dielu podložky a pozíciu.
- Podložka číslo:  
A = 11-04-220  
B = 11-04-224  
C = 11-04-225



- Uistite sa, že krytka montážnych bodov je vo zvislej polohe v dutine podložky.



- Umiestnite tyče na gumenú podložku tak, aby pätky presne zapadla do podložky a skrutka prechádzala otvorom v spodnej časti pätky.
- Opakujte pre všetky štyri pozície.



- Utiahnite plastovú maticu. Strana s viditeľnou kovovou maticou musí smerovať nahor.



- Uistite sa, že plastová matica je pri plnom dotiahnutí v pozícii ako na obrázku.
- Zopakujte pre všetky pätky nosičov.





- Skontrolujte nosič, či je pevne pripevnený na vozidle.
- Pomocou kľúča namontujte a zamknite kryty na pätkách.

---

**UPOZORNENIE: Pravidelne kontrolujte správnosť dotiahnutia skrutiek.**

---

## Dôležité upozornenia

- Očistite strechu a jednotlivé časti výrobkov, ktoré sa budú dotýkať strechy vozidla.
- Postupujte podľa montážneho postupu pre Vaše vozidlo. Uistite sa, že dodržiavate jednotlivé postupy podľa daného poradia.
- Vzďialenosť tyčí by mala byť minimálne 700mm od seba, pokiaľ v montážnom manuály nie je udávaná iná. To je dôležité najmä pri preprave dlhého nákladu.
- Skontrolujte, či sú nosiče pevne zmontované zakaždým, keď ich dávate na auto. Ak je čokoľvek uvoľnené, opravte to podľa montážneho manuálu.
- Ak je pripevnený tento výrobok, niektoré sklenené/panoramatické strechy a rádiovú anténu možno nebude možné použiť.
- Neupravujte tento produkt.
- Skontrolujte maximálne zaťaženie nosičov uvedené v montážnom návode. Nikdy neprekračujte maximálne zaťaženie strechy povolené výrobcom auta, ani v prípade, keď je nižšie ako prípustné zaťaženie nosičov.
- Náklad by nemal presahovať nosiče do strán, mal by byť rozmiestnený rovnomerne a ťažisko by malo byť čo najnižšie.
- Prepravované dlhé objekty musia byť upevnené neelastickými popruhmi k prednej aj zadnej časti vozidla.
- Objekty so špicatými koncami (lyže) mali by byť prepravované špicatým koncom dozadu.
- Odstráňte všetky voľné časti nákladu pred jeho naložením.
- Uistite sa, že náklad na nosičoch je bezpečne uchytený neelastickými popruhmi. Pri dlhších cestách pravidelne kontrolujte uchytenie.
- Upozorňujeme, že vozidlo s namontovaným strešným nosičom a prevážaným nákladom je náchylnejšie na bočný vietor, reaguje rozdielne na brzdenie a akceleráciu a má inú smerovú stabilitu. Jazdite so zvýšenou opatrnosťou.
- Uvedomte si, že celková výška vozidla sa zvýši, ak naložíte batožinu.
- Výrobok by mal byť zamknutý aj počas jazdy (ak je uzamykateľný).

- Pravidelne skontrolujte a vymeňte chybné alebo poškodené diely.
- Udržiavajte výrobok čistý a v dobrom stave.
- Nikdy nevchádzajte do autoumyvárky s namontovaným strešným nosičom.
- Pravidelne namažte zámky a skrutky.
- Odmontujte produkty z vozidla, ak ich práve nepoužívate. Uistite sa, že všetky diely nosičov sú bezpečne odložené.

- 
- Yakima Products, Inc.  
15025 SW Koll Pkwy.  
Beaverton, OR 97006-6056  
USA

[www.whispbar.sk](http://www.whispbar.sk)

---



	A	B	C	X		
				1	2	3
Range Rover , 5dr SUV 02+ (NZ)	330mm 13"	1200mm 47 1/4ths"	-	990mm 39"	940mm 37"	1015mm 39 15/16ths"
Range Rover , 5dr SUV 02+ (US)	330mm 13"	1200mm 47 1/4ths"	-	990mm 39"	940mm 37"	1015mm 39 15/16ths"
Range Rover , 5dr SUV 02+ (ZA)	330mm 13"	1200mm 47 1/4ths"	-	990mm 39"	940mm 37"	1015mm 39 15/16ths"
Range Rover , 5dr SUV 02-12 (EU)	330mm 13"	1200mm 47 1/4ths"	-	990mm 39"	940mm 37"	1015mm 39 15/16ths"
Range Rover , 5dr SUV 02-12 (CN)	330mm 13"	1200mm 47 1/4ths"	-	990mm 39"	940mm 37"	1015mm 39 15/16ths"
Range Rover , 5dr SUV Aug 02+ (AU)	330mm 13"	1200mm 47 1/4ths"	-	990mm 39"	940mm 37"	1015mm 39 15/16ths"